

MAJOR LABEL – TEKNINEN RIDER 1/4: 09/2008–

- **TÄRKEÄÄ:** tilaaja ymmärtää, että yhtye soittaa lavalla todella lujaa. Yritämme kuitenkin pitää äänentason sellaisena, että katsoja voi kuunnella ilman korvatulppia.
- **Bändillä ei ole omaa valomiestä eikä monitorimiestä**
- Pyydämme tekniikan vastaavaa kuittaamaan äänimiehellemme vähintään 2 viikkoa ennen tapahtuman alkua tekniikkaraiderin vastaanotetuksi sähköpostilla tai puhelimitse.
- Ota yhteys äänimieheemme jos bändin ääniteknisistä asioista on kysyttävää/epäselvää.

Äänimies: Anssi Tenhunen Uusin raideri löytyy aina osoitteesta
atenhunen@kolumbus.fi <http://www.ahjteam.com/majorlabel/>
+358(40) 776 4195

ÄÄNENTOISTOKALUSTO

- Tilaaja toimittaa tilan kattavan äänentoistolaitteiston ja vastaa sen kaikista kuluista
- PA:n tulee olla täysin toimiva ja ammattitason 3- tai 4-tie järjestelmä
- Master-ketjuun (eikä mielellään muuallekaan) Behringeriä, Altoa tai muita halpalaitteita
- PA teholtaan sisätiloissa **vähintään 4kW** (riippuen paikasta) ja ulkona vähintään 10kW
- PA mielellään passiivinen, jossa subbarit tuplana yläpäihin, keskikaiutin plussaa
- Tulee tuottaa vähintään 110 dB (hidas-A) särötöntä äänenpainetta FOH-pisteelle, ettei PA:ta tarvitse luukuttaa täysillä tarvittavaan äänentasaan
- PA tulee olla kasattuna, viritettynä ja käyttövalmiina kun bändi saapuu paikalle
- Kiertosyistä PA-kaiuttimet tulee olla syvyysuunnassa bändin edessä, ei takana/sivuilla

MIKSAUSPISTE

- Miksauspisteelle desibelimittari sekä hyvä valaistus mikseriin ja efektiräkkiin
- Ulkokeikoilla miksauspiste pitää olla katettu sateen ja tuulen kestävällä materiaalilla
- Mikseri ehjä ja ammattitasoa (Midas, Soundcraft, Crest, Allen&Heath...)
 - Mielellään analoginen nelialueisella EQ:lla, jossa 2 (puoli)parametrissa keskialuetta
 - **Mielellään ei digimiksereitä! Jos on, niin ilmoittakaa niistä etukäteen**
 - Pienissä tiloissa (kapasiteetti alle 200 katsojaa) riittää 16 kanavaa, 2+ aux-lähtöä ja CD-soitin, mutta mielellään vähintään 24 kanavaa
 - Isoissa tiloissa 24-48 kanavaa ja 6+ aux-lähtöä
 - Jos monitorit pitää ajaa etupäästä, niin 2-3 aux-lähtöä lisää
- FOH RACK:
 - 2 x 31-alueinen graafinen EQ (Master ulostuloille)
 - 2-6 x mono comp (esim. 3 x dbx 166XL)
 - 0-4 x mono gate (esim. 1 x dbx 1074)
 - 1-2 x reverb (esim. Yamaha SPX990 + TC Electronics M-One)
 - 1 x tap delay (mielellään **TC Electronics D-Two**)
 - 1 x CD-soitin, joka soittaa CD-R levyjä

MIKIT JA SÄLÄ

- Järjestäjä hankkii käyttöön seuraavat mikit, kaapelit ja telineet. Myös vastaavat käy, emme ole merkki- tai malliriippuvaisia. Tuotteiden tulee kuitenkin olla ehjiä.
 - 1 x Sennheiser e901, Shure b91, Auxid D6 tai Shure b52 (bassorumpu)
 - 6 x Shure SM57 (snare, kitarat, basso)
 - 4 x Shure SM58 (laulut, talkback)
 - 3 x Shure SM81 (tai muu overhead/hihat-mikki)
 - 3 x Sennheiser e604 (tai muu telineetön tomimikki)
 - 2 x aktiivinen DI-box (basso, sampler)
 - 8 x K&M lyhyt puomillinen ständi (bassorumpu, snare, kitara, basso, vara)
 - 5 x K&M pitkä puomillinen ständi (laulut, overhead)
 - 25 x riittävän pitkiä uros-naaras XLR-piuhoja
 - 6 x 1/4" mono plugi-plugi instrumenttikaapeli (sampler, basso di, vara)

MAJOR LABEL – TEKNINEN RIDER 2/4: 09/2008–

BACKLINE RIDER

- Kielisoittajat tuovat omat soittimensa, kitara- ja bassonupit ja rumpali samplerin, snaren, pellit sekä basaripedaalin, joita mahdolliset muut yhtyeet eivät saa käyttää.
- Järjestäjä hankkii pyydettyinä varsinkin pidemmällä matkoilla yhtyeen käyttöön:
 - 4x12” kitarakaappi, väh 150W (esim. Marshall, Mesa...)
 - **EI KITARACOMBOJA, AINOASTAAN 4x12” KAAPPI**
 - 4x10” tai 8x10” bassokaappi, väh 300W ja 8 ohm input (esim. Ampeg, EBS...)
 - Laadukas rumpusetti (Kumu, DW, Pearl, Tama...), kaksi tomia (13”, 16”), kolme peltiständiä (1 suora, 2 puomillinen), snare-ständi, hihat-ständi ja rumputuoli

ESIINTYMISPAIKKA JA AIKATAULUT

- Paikalla koko illan äänitekniikan vastaava mahdollisia ongelmatilanteita varten
- Soundcheck 30-90 min, loppumisaika vähintään 60 min ennen ovien avaamista
- Lava vähintään 3m x 4m, mielellään reilusti korotettuna yleisöstä
- Yleisön turvakaide suositeltava, mutta ei pakollinen
- Rumpalille mielellään tukeva 300x200x40cm koroke
- Samplerin alustaksi vähintään 40x30x60 koroke (esim. 2 pullokoraa)

LAVASÄHKÖ

- Backline-kamat samaan vaiheeseen, 230v sähköllä, kokonaistarve alle 500w
- 4 x Schuko jatkojohto
- **Äänisähkö pitää olla vedettynä eri vaiheesta kuin valot!**

MONITORIT

- Monitoreihin mielellään vähintään 16 kanavainen mikseri
- Vähintään 2 monitoriryhmää (ryhmä 1: kitara+basso, ryhmä 2: rummut), mielellään 3
- Vähintään 3 laadukasta ja äänestä monitorikulmaa (d&b MAX...), sidefillit plussaa
- Monitorimiksaajalle samanlainen kulma kuin mitä lavalla
- Kitaristille että basistille tuplakulmat ja rumpalille subfilli olisivat kivat bonukset
- Jokaiselle monitorikanavalle mielellään graafinen EQ kierron estämiseksi, mieluiten valmiiksi mahd. kiertovapaiksi viritettynä, ettei niiden säätämiseen tarvitse käyttää aikaa
- **Yhtyeellä ei ole omaa monitorimiksaajaa**, joten erillisiä tiskejä tarvitaan operoimaan suomea tai englantia puhuva ja hommansa osaava monitorimiksaaja
- Jos monitorit pitää ajaa etupäästä, niin 2-3 aux-lähtöä lisää

VALOT

- **Yhtyeellä ei ole omaa valomiestä**, niitä operoimaan hommansa osaava valomies
- Riittävästi valoa kattamaan koko esiintymisalue, myös niin että rumpali näkyy
- Lavaa ei saa intronauhan jälkeen laittaa kertaakaan täysin pimeäksi, erittäin himmeä värillinen yleisvalo (mielellään ei punainen) päällä koko esityksen ja taukojen ajan
- Kaikki värit ja laitteet käy mitä on saatavilla, mutta jos on valinnan varaan:
 - neutraalit (valkoiset) etuvalot
 - kylmiä värejä (valkoinen, sininen, liila, turkoosi...) rankempiin kohtiin
 - lämpimiä värejä (punainen, keltainen, oranssi...) rauhallisiin kohtiin (tai toisinpäin)
 - lisäksi vihreää kohtiin joissa tulee sampleria tai pelkkää outrosoittoa
 - Jos käytössä on strobo/blinder/muu välkehärdelli, niin käyttö todella minimaalisesti tai ei lainkaan. Tarkoitus ei ole aiheuttaa yleisölle päänsärkyä ja sokaistumista

MAJOR LABEL – TEKNINEN RIDER 3/4 – KANAVALISTA: 09/2008–

- Bändi on trio (kitara, basso, rummut), kitaristi ja rumpali laulavat.
- Kitaristi soittaa kahden vahvistimen kautta.
- Laulumikeille puomilliset ständit.
- Bändi pärjää pienissä tiloissa 12 kanavalla (merkattu viimeiseen sarakkeeseen), mikseriin kuitenkin vähintään 16 kanavaa.
- Vähintään 2 kompressoria. Prioriteetti: päälaulu tai lauluryhmä, basso DI, virveli, basari

CH	Instrument	Preferred microphone	Other	Group	Required
1	Kickdrum	Sennheiser e901, Shure b91, Auxid D6	Gate+Comp	1-2	x
2	Snare (top)	Shure SM57	Gate+Comp	1-2	x
3	Snare (below)	Shure SM57, Sennheiser e906	Gate+Comp	1-2	
4	Rack tom	Sennheiser e604, Beyerdynamic Opus 87	Gate	1-2	x
5	Floor tom	Sennheiser e604, Beyerdynamic Opus 87	Gate	1-2	x
6	Hi-hat	Shure SM57, Shure SM81, AKG C414		1-2	x
7	Overhead L	Shure SM81		1-2	
8	Overhead R	Shure SM81		1-2	
9	Bass DI	Active DI, between tuner and fx-pedals	Comp	3-4	x
10	Bass Mic	Shure SM57, AKG D112, BD Opus 69		3-4	x
11	Guitar L (Peavey)	Shure SM57, Sennheiser MD421		3-4	x
12	Guitar R (Vox)	Shure SM57, Sennheiser MD421		3-4	x
13	Sampler (mono)	Active DI		3-4	x
14	Vocal 1 (lead)	Shure SM58, Beyerdynamic Opus 89	Comp	5-6	x
15	Vocal 2 (drums)	Shure SM58	Comp	5-6	x
16	Vocal 3 (spare)	Shure SM58	Comp	5-6	
17+18	CD-player	Any CD-player that plays CD-R:s		7-8	
19+20	Delay (return)	Return to stereochannel		7-8	x
21+22	Drum reverb (return)	Return to stereochannel		7-8	x
23+24	Vox reverb (return)	Return to stereochannel		7-8	
Näiden lisäksi miksauspisteen ja lavan välille talkback-mikrofoniysteys					

MAJOR LABEL – TEKNINEN RIDER 4/4 – LAVAKARTTA: 03/2008–

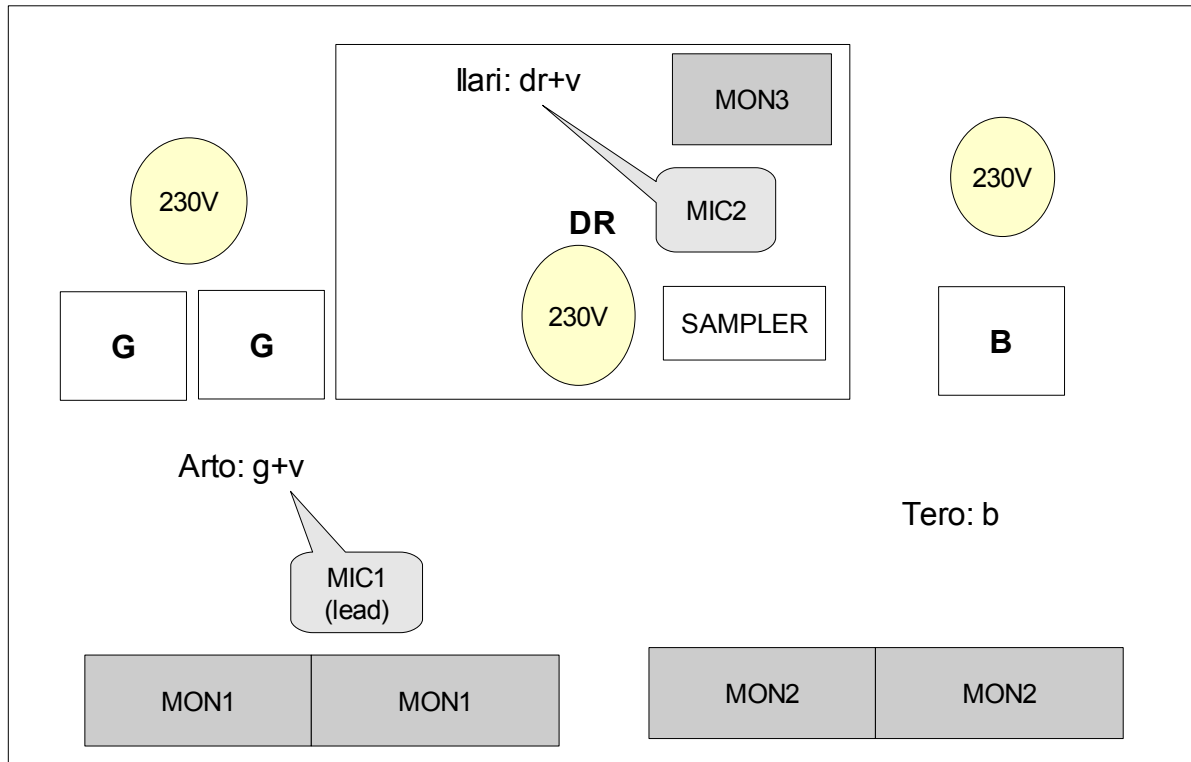

Instrument	Arto (guitar)	Tero (bass)	Ilari (drums)
Kick	2	2	4
Snare	2	2	0
Hihat	1	1	0
Bass, mic	5	3	3
Guitars	3	5	5
Sampler	2	2	4
Vox, Arto (lead)	0	5	5
Vox, Ilari	3	3	5

Monitorimiksaajalle suuntaa antava ohje

- Mikäli aika loppuu kesken, tässä on suuntaa antava suhteutus, kuinka paljon monitoreihin pitäisi tuutata kamaa. Mitä suurempi luku, sitä enemmän monitoriin
- Leikkaa monitoreista **kaikesta** alapää pois, koska lavalla humisee yleensä muutenkin tarpeeksi. Alapääleikkurilla 80-150hz kohdalta ja alahyllyltä -6db rullasta.
- Monitorin pää-EQ:sta voi leikata reilusti kaikkea yli 10khz taajuuksia.
- **Muista bändeistä poiketen, päävokalisti EI halua kuulla itseään monitorista**, eli lisää sitä hänen monitoriinsa ainoastaan jos hän sitä pyytää. Leikkaa laulua reilusti ylähyllyltä, koska laulusuhinasta tässä bändissä ei tykkää kukaan.
- Vokaaleihin kompressorit olisi kiva ja de-esser olisi mahtava, mutta eivät ole pakollisia.
- Basariin selkeä napsusoundi. Ei tarvitse korostaa alapäättä, leikkaa 125-400hz tienoilta humina pois ja korosta napsua 3-8k nurkilta ja ylähyllyltä
- **HUOM! Bassosta mikkisoundi, ei linjabassoa.** Bassosta pahin humina pois (löytyy 100-600hz tienoilta) ja korostus missä on selkein soundi (yleensä 700-2000hz välillä)